

無印良品のリノベーションNEWS RELEASE

2024年1月18日
株式会社 MUJI HOUSE

無印良品のリノベーション MUJI INFILL 0 ZEH 水準商品を新たに提供開始

—断熱等性能等級 5 一次エネルギー消費量等級 6 を実現し、光熱費は約 38%^{※1}削減—

「無印良品のリノベーション」を展開する株式会社 MUJI HOUSE（本社 東京都豊島区 代表取締役社長 堂前宣夫）は、性能向上リノベーション「MUJI INFILL 0」 ZEH 水準商品を新たに提供開始いたします。

MUJI INFILL 0 ZEH 水準商品は、断熱等性能等級 5、一次エネルギー消費量等級 6 と国内最高水準のリノベーションを実現し、当社では、政府が 2050 年までに掲げる脱炭素社会の実現に向けた人に地球環境に優しく快適な家づくりを目指してまいります。



MUJI INFILL 0

ZEH 水準
リノベーション

MUJI INFILL 0 ZEH 水準商品開発の背景と目的

当社は、「建築費」だけでなく、「燃費（光熱費）」や「環境負荷」までを考えた家づくりが当たり前の社会を目指しております。「MUJI INFILL 0」は 2015 年の発売時より高い断熱性能を実現しております。また、2017 年より国の基準に基づいた温熱計算をすべてのリノベーション住戸にて行っております。

2021 年に経済産業省から、2050 年にカーボンニュートラルの実現、2030 年には新築住宅においてすべて ZEH 相当の基準の引き上げ、2025 年には省エネ基準適合義務化が発表されており、住宅においても脱炭素社会の実現が求められています。また、物価高や電気代の高騰により、住まいのランニングコストを大きく圧迫しています。一方で、国土交通省の発表^{※2}では、現行の省エネ基準を満たしている住宅ストックは約 10%程度であり、住宅の断熱性能、省エネルギー性能の強化が必要な住宅が多数存在します。これらの与件を踏まえ、家づくりをスタートして 25 年目を迎えた当社では、次の 25 年、2050 年を見据えた新たなモデル、ZEH 水準リノベーションを展開いたします。

MUJI INFILL 0 ZEH 水準商品について

1 断熱材の厚みを従来から約 1.8 倍に

「MUJI INFILL 0」では広々とした一室空間と高い断熱性能を実現するため、断熱材は最高水準の $0.020\text{W}/(\text{m}\cdot\text{K})$ の断熱性能を実現する「フェノール樹脂断熱ボード」を採用しています。この断熱材の厚みを通常仕様の約 1.8 倍とすることで断熱性能を更に高めます。

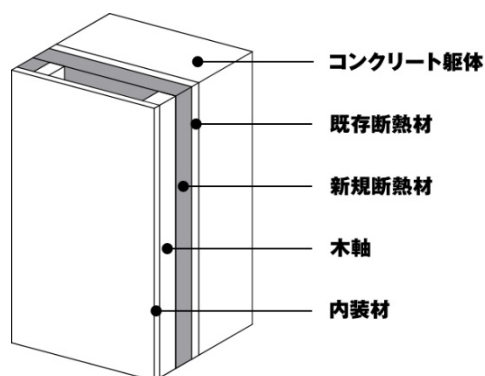

2 インナーサッシに「Low-E ガラス」を採用

窓にも高い品質を吟味し、既存の窓の内側に複層ガラスの樹脂製インナーサッシを取り付ける「トリプルガラス」を採用しておりますが、より高い断熱性能を発揮するため、インナーサッシは Low-E 複層ガラスを採用いたします。

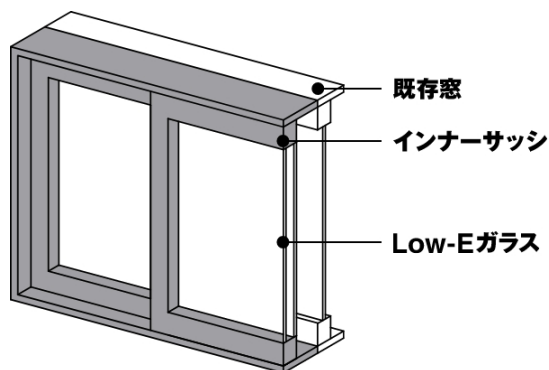

3. 全てのリノベーション住戸で温熱計算を実施

「MUJI INFILL 0」では 2017 年より、すべてのリノベーション住戸において、国の基準に基づく温熱計算を行っております。個人の感覚で捉えられていた温熱性能をデータで可視化し、一軒ごとに立地条件や周辺環境に合わせ、日射取得と遮蔽をシミュレーションして数値化します。

※1 旧省エネ基準（断熱等性能等級 2 相当）との比較

※2 【出展】国土交通省「我が国の住宅ストックをめぐる状況について」

<https://www.mlit.go.jp/common/001318639.pdf>

※3 モデルプラン（70.15m²）の試算となります

※4 光熱費の予測は、一定の前提条件のもので算定しており、算定結果は実際の光熱費とは必ずしも一致しません

無印良品のリノベーション「MUJI INFILL 0」について

インフィル・ゼロとは、無印良品がお手伝いするリノベーションの原点です。自分らしく暮らすためのすっぴんの住空間。本当に必要なものだけを残して、暮らしの「0（原点）」をつくり、自由にパーツやアイテム、素材を「+（プラス）」していくという住まいの発想です。家づくりの 0 地点。それは、未来を自由に描けるキャンバスであるべきだと考えます。一見何も無い空間ですがキャンバスとしての素材に目を配りました。これから何をプラスしていくのか、未来の見える器づくりをお手伝いします。

無印良品のリノベーション 公式ホームページ <https://www.muji.net/renovation>

無印良品のリノベーション モデルルーム

青山店 東京都港区北青山 3-10-13 リンクス表参道 A 棟 3 階

東京有明センター 東京都江東区有明 2-1-7 2 階

横浜ランドマーク 神奈川県横浜市西区みなとみらい 2-2-1 11 階

グランフロント大阪 大阪府大阪市北区大深町 3 - 1 グランフロント大阪 北館 4F

株式会社 MUJI HOUSE 会社概要

社 名 株式会社 MUJI HOUSE 代表取締役社長 堂前 宣夫

所 在 地 〒170-8424 東京都豊島区東池袋 4-26-3

電 話 03-3989-7731

設 立 2000 年 5 月 31 日

資 本 金 1 億 4,900 万円（2021 年 5 月 1 日現在）

事業内容 無印良品の家を中心とした住空間の直営及びネットワーク事業の運営／商品企画／開発／卸しおよび販売

<本件に関するお問合せ>

株式会社 MUJI HOUSE tel:03-3989-7731 mail:info-living@muji.net